

BL Wall Light R

BL Wall Light Protected Aussenleuchte R250mm 1550lm 15W 120D 830 schwarz IP65

Artikel-Nr.: 770031

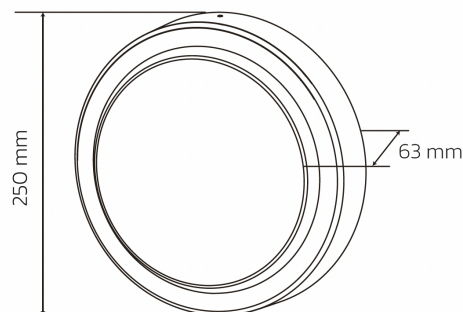
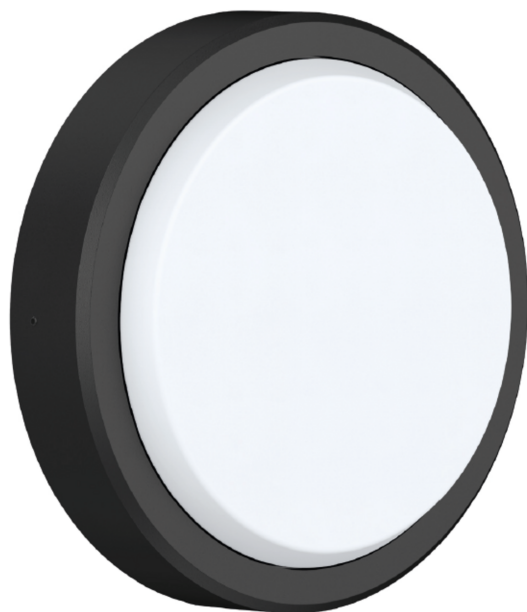

schwarz

Gehäusefarbe

nein

Mit Bewegungsmelder

IK10

Schlagfestigkeit

IP65

Schutzart (IP)

AUSSCHREIBUNGSTEXT

Rund Wand-Außenleuchte inkl. Netzteil, Gehäuse schwarz Aluminium, 15W, 1550 lm, 3000K CRI>80, 120°, Abmessungen: D250 x T63mm Artikelnummer 770031 LED-Wandleuchte aus Aluminium schwarz mit Netzteil - ja, Nennspannung 230 V AC; Abdeckung aus Kunststoff opal, Schutzart IP65, Lebensdauer von 50000 h, Lichtstrom 1550 lm, Farbtemperatur 3000 K, Farbwiedergabe >80, Abstrahlwinkel 120° Durchmesser 250 mm x Tiefe 63 mm



BL Wall Light R

BL Wall Light Protected Aussenleuchte R250mm 1550lm 15W 120D 830 schwarz IP65
Artikel-Nr.: 770031



MECHANISCHE DATEN

| | |
|-------------------------|------------------------|
| Werkstoff des Gehäuses | Aluminium |
| Gehäusefarbe | schwarz |
| Breite [mm] | 250,0 |
| Höhe [mm] | 250,0 |
| Durchmesser [mm] | 250 |
| Mit Bewegungsmelder | nein |
| Leuchtmittel | LED nicht austauschbar |
| Werkstoff der Abdeckung | Kunststoff opal |
| Schlagfestigkeit | IK10 |
| Schutzart (IP) | IP65 |
| Mit Leuchtmittel | ja |
| Mit Betriebsgerät | ja |

ELEKTROTECHNISCHE DATEN

| | |
|------------------------|-----|
| Spannungsart | AC |
| Nennspannung [V] | 230 |
| Gesamteffizienz [lm/W] | 103 |

LICHTTECHNISCHE DATEN

| | |
|--|------|
| Funktion | ohne |
| Ausstrahlungswinkel [°] | 120 |
| Farbwiedergabeindex CRI | >80 |
| Bemessungslichtstrom nach IEC 62722-2-1 [lm] | 1550 |
| Farbtemperatur [K] | 3000 |
| Lichtfarbe | weiß |

TEMPERATURTECHNISCHE DATEN

| | |
|---|-------|
| Schlagfestigkeit | IK10 |
| Bemessungslebensdauer L80/B10 bei 25 °C [h] | 50000 |

VERPACKUNGSINFORMATION

| | |
|-------------------|---------------|
| EAN | 4250716950274 |
| Artikel-Nr. | 770031 |
| Nettogewicht [g] | 1050 |
| Bruttogewicht [g] | 1350 |
| Zolltarifnummer | 94051190 |
| Nettobreite [mm] | 250,0 |

Nettohöhe [mm]

250

Nettolänge [mm]

63

Ursprungsland

EN

BL Wall Light Protected Aussenleuchte R250mm 1550lm 15W 120D 830 schwarz IP65



BETTER LIGHT

Artikel-Nr.: 770031

SICHERHEITSINFORMATIONEN: Lesen Sie sich vor Inbetriebnahme die Sicherheits- und Montagehinweise sorgsam und vollständig durch. Die Betriebsanleitung finde Sie unter: www.better-light.at

HAFTUNGSAUSSCHLUSS: Die technischen Angaben sind nach bestem Wissen ermittelt worden. Dennoch behalten wir uns Irrtümer vor. Vergewissern Sie sich, dass Sie immer die neuste Version des Datenblattes verwenden. Das Datenblatt finden Sie unter: www.better-light.at